

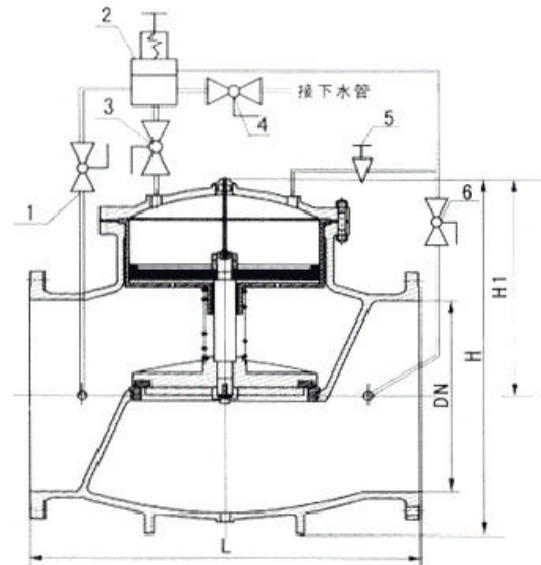

500X 活塞式安全泄压阀

产品概述

500X 活塞式安全泄压阀，是一种稳定上游压力于某一固体的专用阀门，根据实际使用情况，事先在先导阀上设定固定值。当上游压力高于设定值时，先导阀自动打开，活塞上腔压力降低，主阀打开。泄压维持上游压力稳定。



1、小球阀 2、导阀 3、小球阀 4、小球阀 5、针形阀 6、小球阀

典型安装示意图

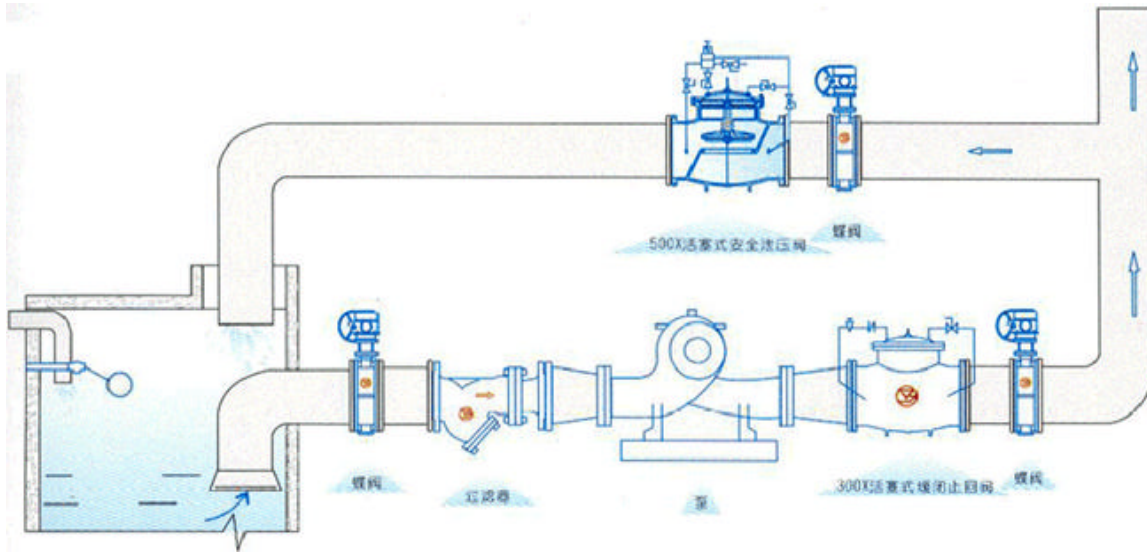

主要外形连接尺寸

单位：mm

DN	500	600	700	800
L	1075	1230	1300	1450
H1	620	695	930	950
H	750	850	1120	1150