

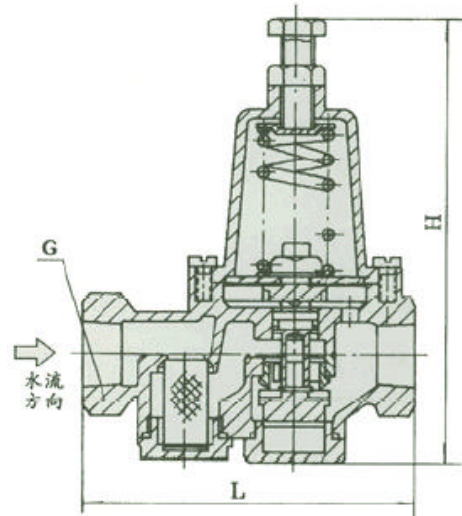

## 200P 减压阀

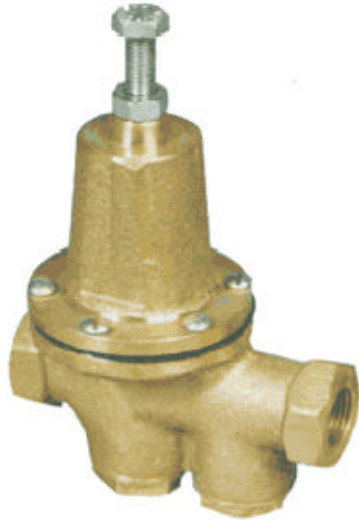

### 一、结构特点

本厂生产的 200P 型减压阀为内螺纹连接,由阀体、阀盖、压缩弹簧、阀杆及膜片等组成,采用阀后压力直接传递作用于膜片下方并与膜片上方压力保持最佳平衡状态的结构。具有动作灵敏、快捷、性能可靠、使用寿命长、形体小巧、易于安装等特点。内部附有过滤网,便于整体安装,避免杂物堵塞,使其更加安全可靠。可水平或垂直安装于给水、消防系统及其他清水系统中。在一定流量范围内可控制该阀出口压力为相对固定值。

### 二、主要技术参数

型号	公称压力 PN(mm)	试验压力PS(mm)	
		壳体	密封
200P-10T	1.0	1.5	1.1
200P-16T	1.6	2.4	1.76

型号	阀后压力可调节范围 Pz(MPa)	工作温度 (°C)	适用介质
200P-10T	0.09-0.8	≤80	水
200P-16T	1.1-1.2		

### 三、主要零件材料

零件名称	材料
阀体、阀盖	铝青铜
过滤网、螺母、弹簧座	不锈钢
压缩弹簧	50CrVA
O型圈	丁腈橡胶

### 四、主要外形尺寸

公称通径 DN(mm)	尺寸(mm)	
	L	H
15	112	170
20	112	183
25	135	189
32	165	242
40	192	273
50	231	307