

铜内螺纹截止阀

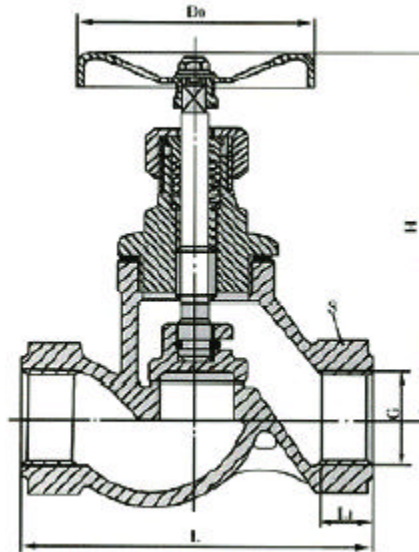

一、主要性能规范

型号	公称压力 (MPa)	试验压力 PS(MPa)		工作压力 Ps	工作温度	适用介质
		壳体	密封			
J11W-16T	1.6	2.4	1.76	1.6	200	油类
J11W-16P						硝酸类 腐蚀性 介质

二、主要零件材料

零件名称	阀体、阀盖、阀瓣	密封圈	密封杆	填料	垫片
材料	灰铸铁	黄铜	碳钢	油浸石棉盘根	橡胶石棉板

三、主要尺寸及重量

公称通径 DN	管螺纹 G	尺寸 mm						重量 kg
		L	L ₁	S	H	H ₁	D ₀	
15	1/2	90	14	32	109	117	55	0.9
20	3/4	100	16	36	109	117	55	1.1
25	1	120	18	46	132	142	80	1.8
32	1 1/4	140	20	55	156	168	100	2.5
40	1 1/2	170	22	65	167	182	100	3.7
50	2	200	24	80	182	200	120	5.5
65	2 1/2	260	26	95	200	223	146	9.3

公称通径 DN	管螺纹 G	尺寸 mm						重量 kg
		L	L ₁	S	H	H ₁	D ₀	
15	1/2	65	12	30	81	87	60	0.6
20	3/4	75	13	36	87	94	60	0.8
25	1	90	15	46	99	107	80	1.1
32	1 1/4	105	16	55	112	122	90	2.1
40	1 1/2	120	18	62	125	137	100	2.8
50	2	140	20	75	140	155	100	4.4